

OSシーリング TSタイプ (内部・耐震対策天井) 標準仕様

・ 基準概要図

天井重量20kg/m²以下
水平1Gまで

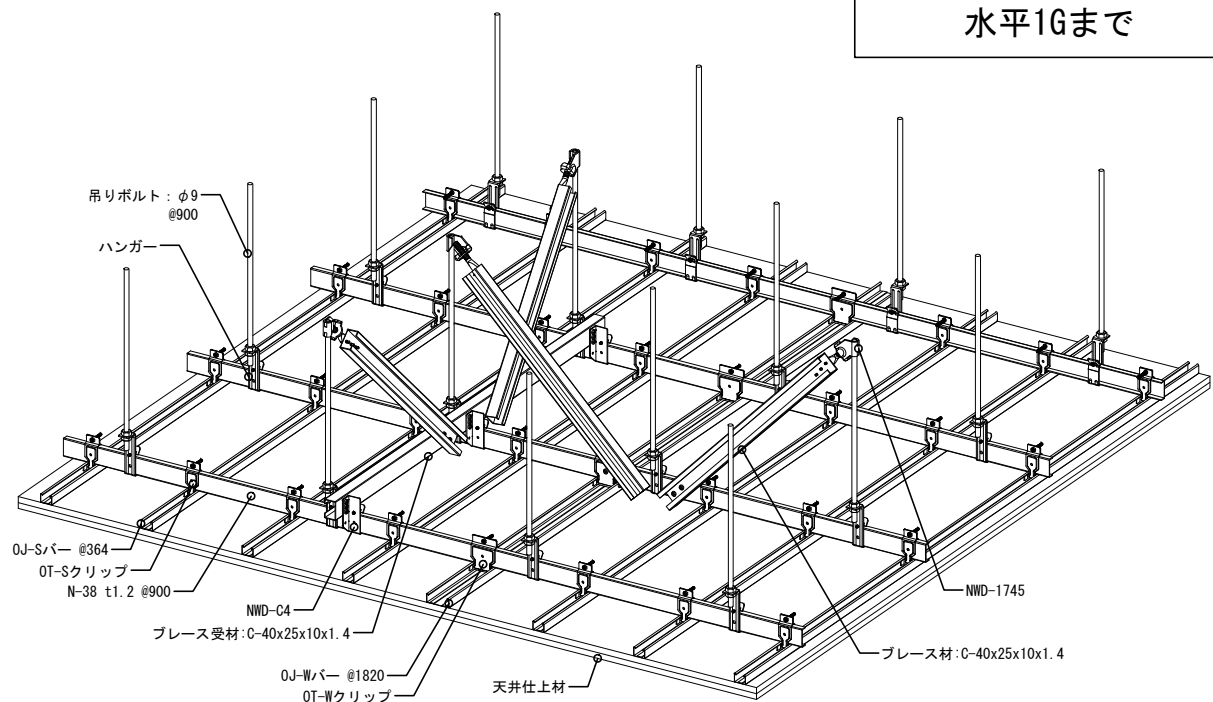

・ プレース上部及び吊りボルト納まり

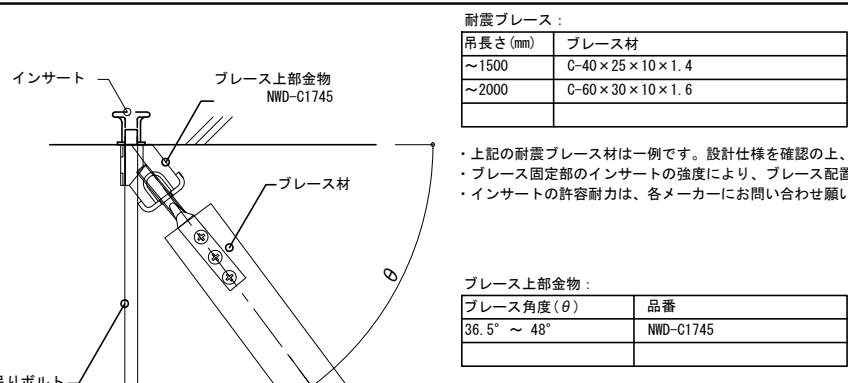

・ ハンガー納まり図

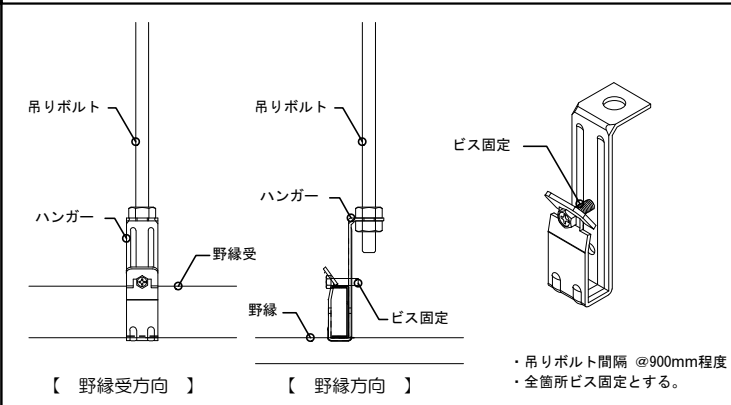

・ プレース下部納まり

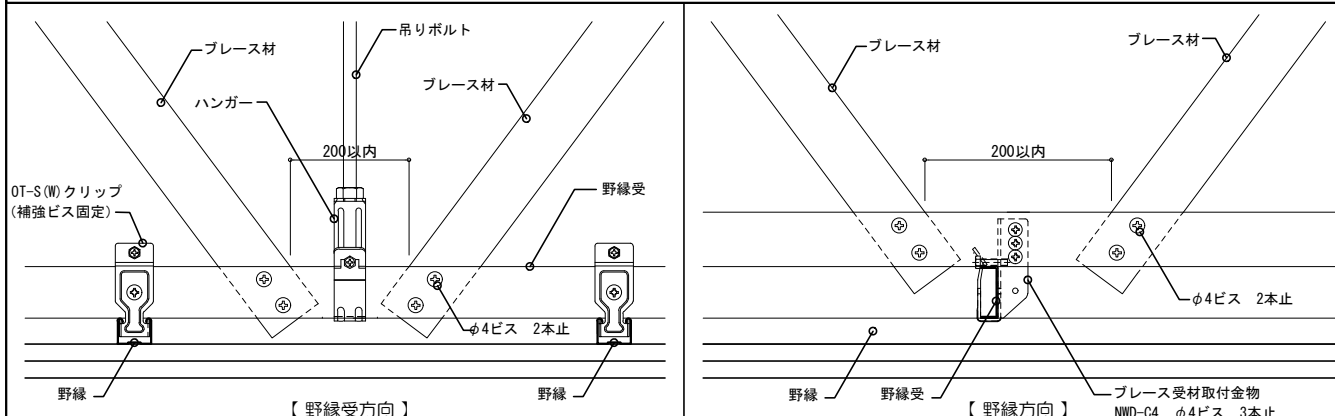

・ 野縁受ジョイント

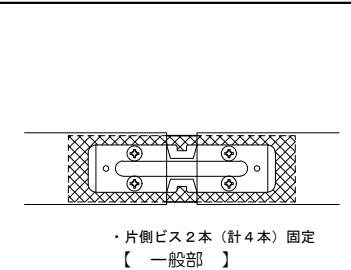

・ 野縁クリップ納まり

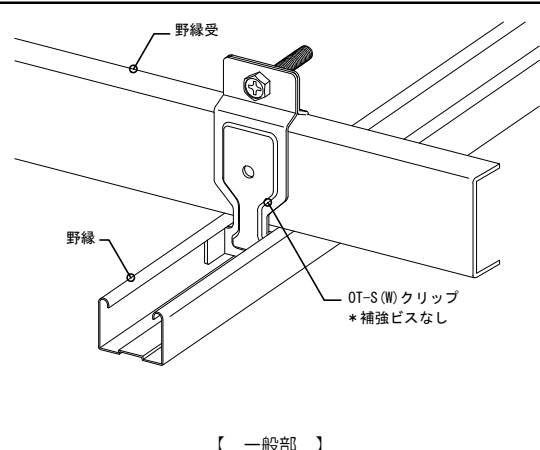

・ 壁際納まり

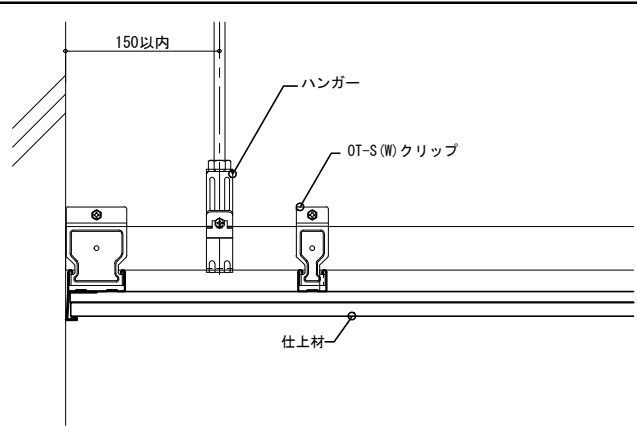

・ 部材表

ハンガー	野縁受	野縁受ジョイント	プレース材	プレース受材
N-38ハンガー t=2.0	N-38 t=1.2	N-38ジョイナー t=1.2	C-40×25×10×1.4 C-60×30×10×1.6	C-40×25×10×1.4
J-Sバー t=0.5	OT-Sクリップ t=1.2	NWD-1745 t=3.2	NWD-C4 t=2.0	
J-Wバー t=0.5	OT-Wクリップ t=1.2			