

OSシーリング SDタイプ (内部・耐震天井) 標準仕様

・基準概要図

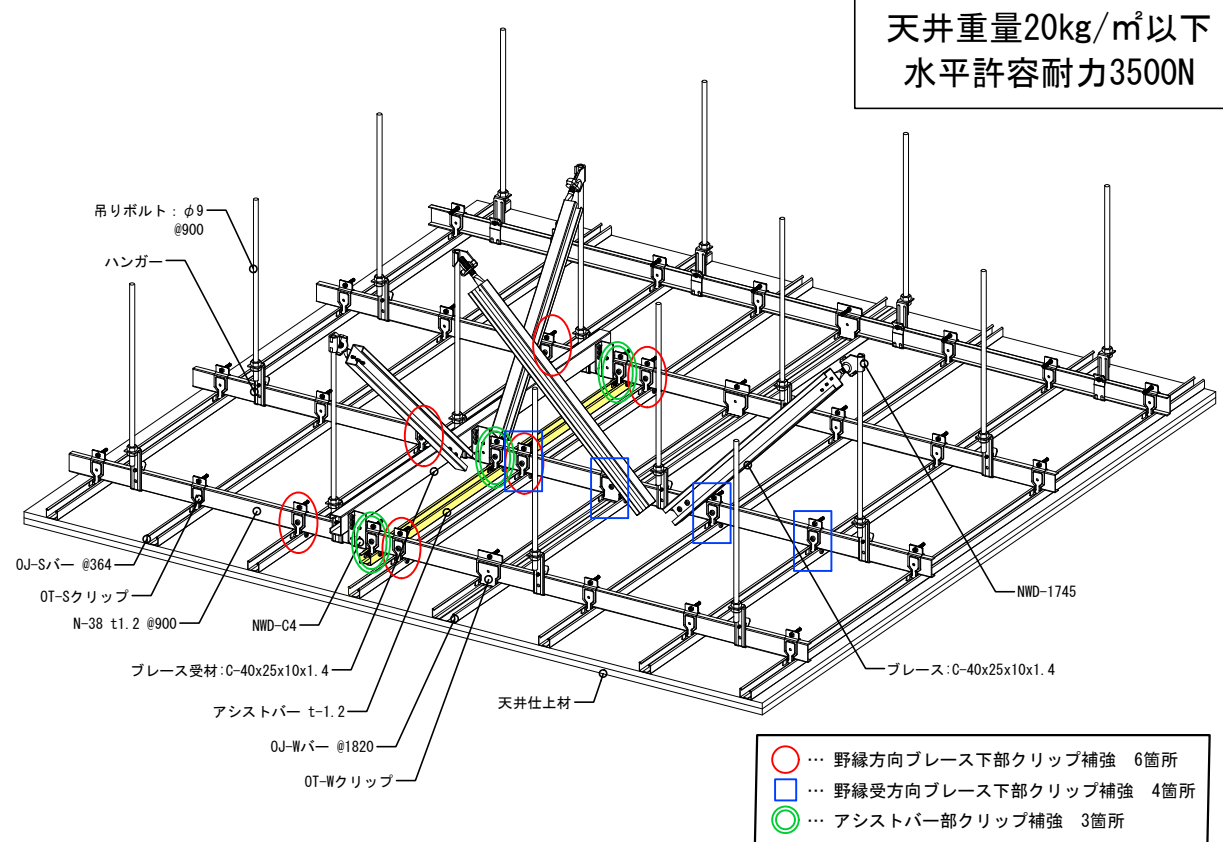

・ブレース上部及び吊りボルト納まり

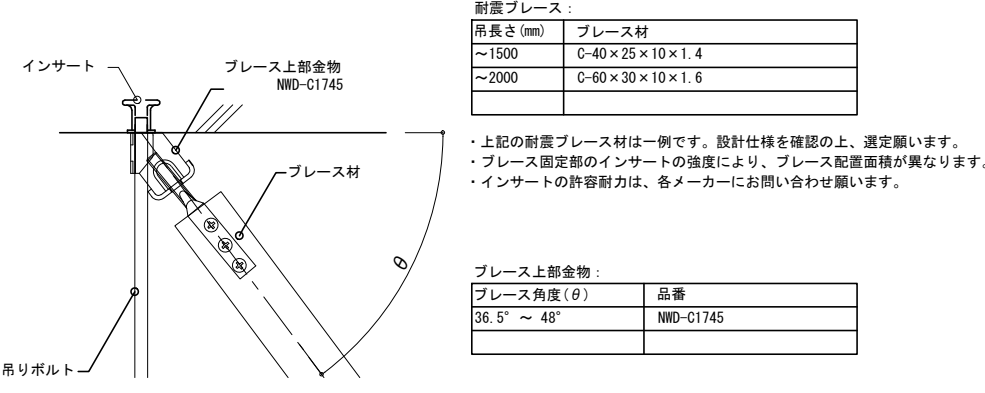

・ハンガー納まり図

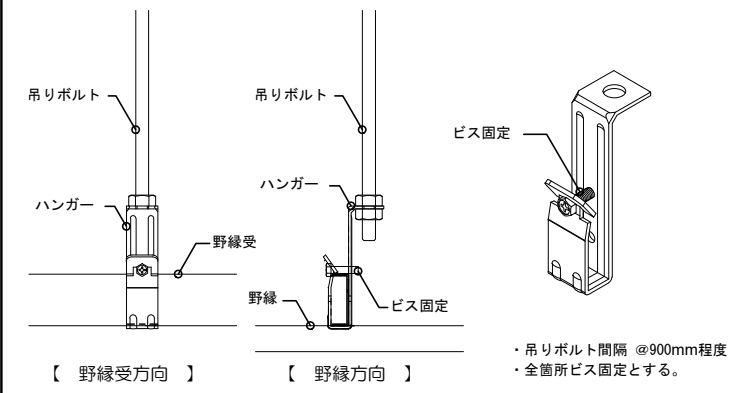

・ブレース下部納まり

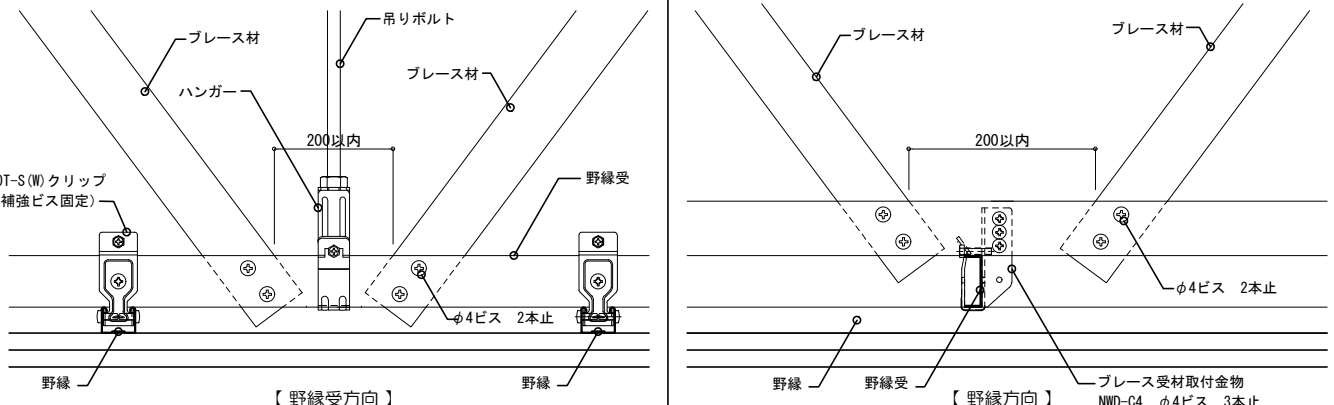

・野縁受ジョイント

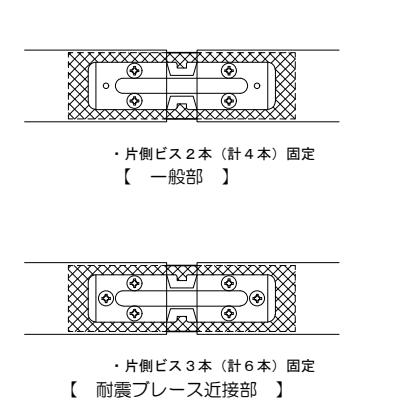

・野縁クリップ納まり

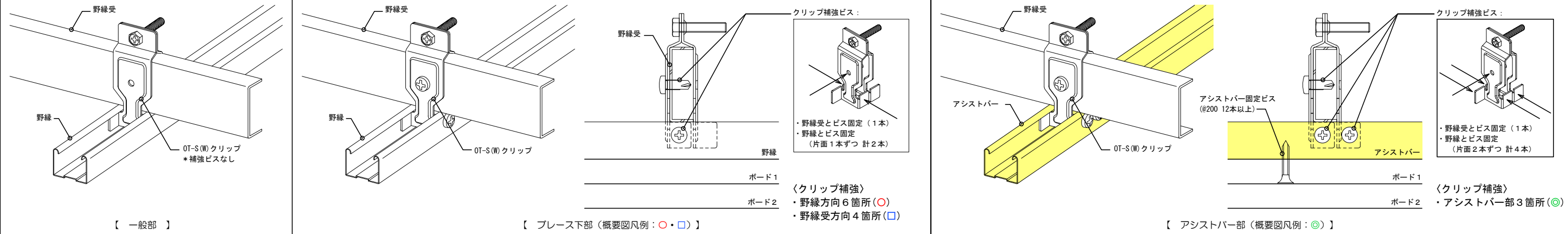

・クリアランス納まり

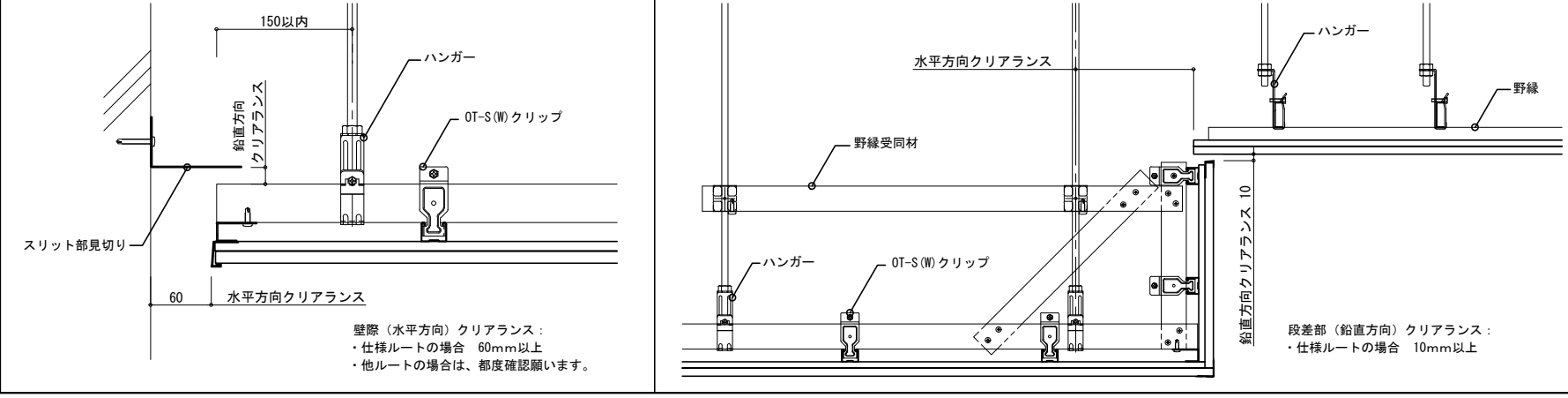

・部材表

ハンガー N-38ハンガー t=2.0	野縁受 N-38 t=1.2	野縁受ジョイント N-38ジョイナー t=1.2	ブレース材 C-40×25×10×1.4 C-60×30×10×1.6	ブレース受材 C-40×25×10×1.4
野縁 J-Sバー t=0.5 J-Wバー t=0.5	野縁クリップ OT-Sクリップ t=1.2 OT-Wクリップ t=1.2	ブレース上部金物 NWD-1745 t=3.2	ブレース受材取付金物 NWD-C4 t=2.0	天井面補強材 アシストバー t=0.5