

OSシーリング HG タイプ (内部・耐震天井) 標準仕様

・基準概要図

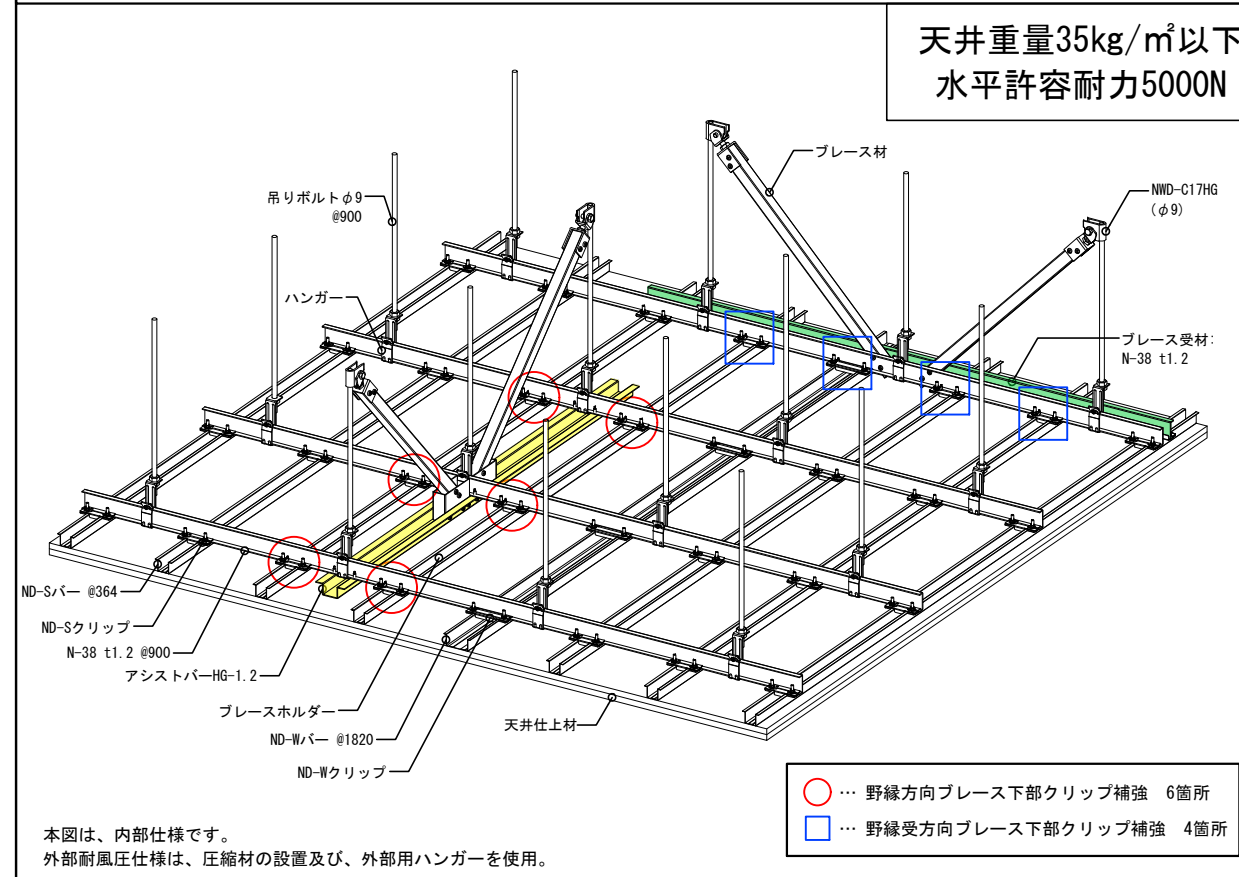

・プレス上部及び吊ボルト納まり

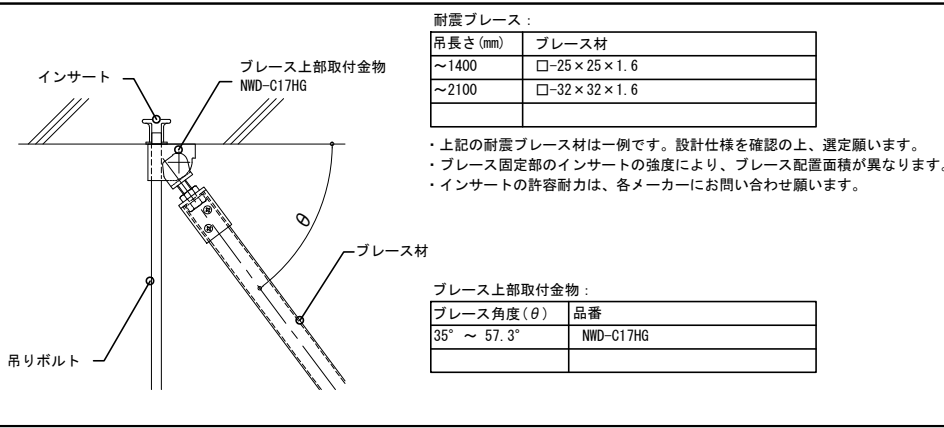

・ハンガー納まり図

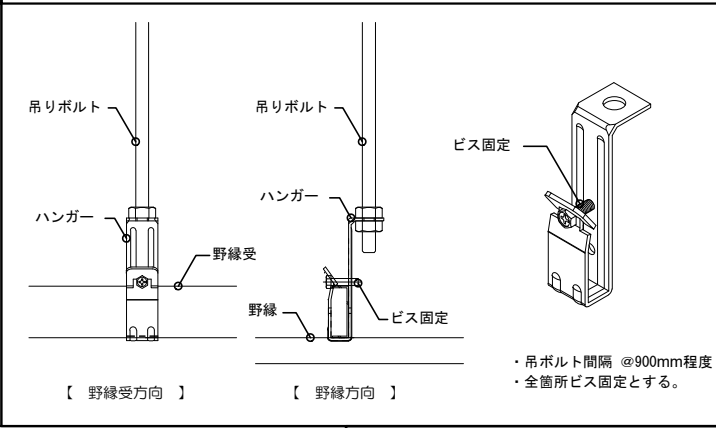

・プレス下部納まり

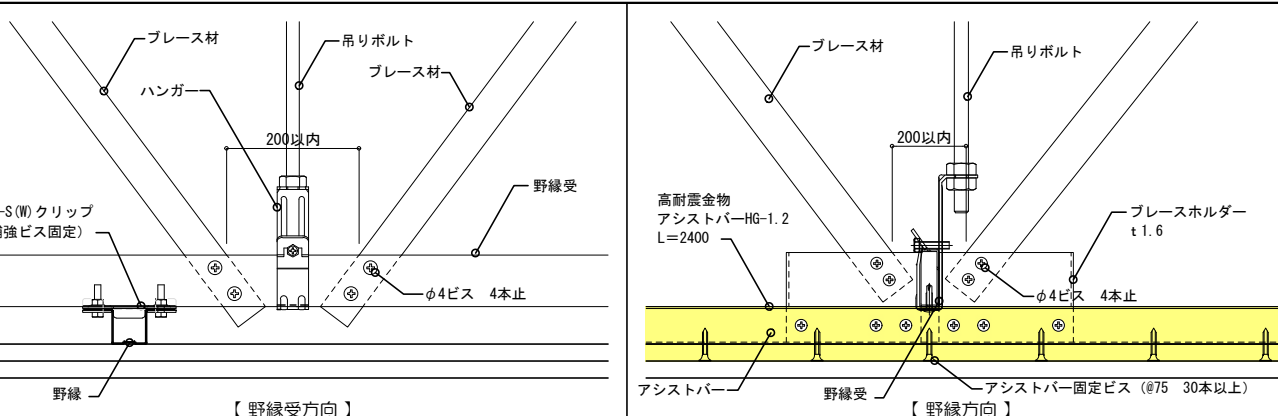

・野縁受ジョイント

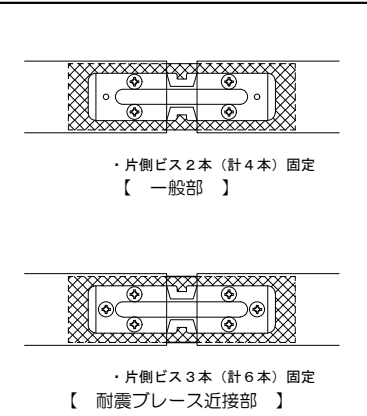

・野縁クリップ納まり

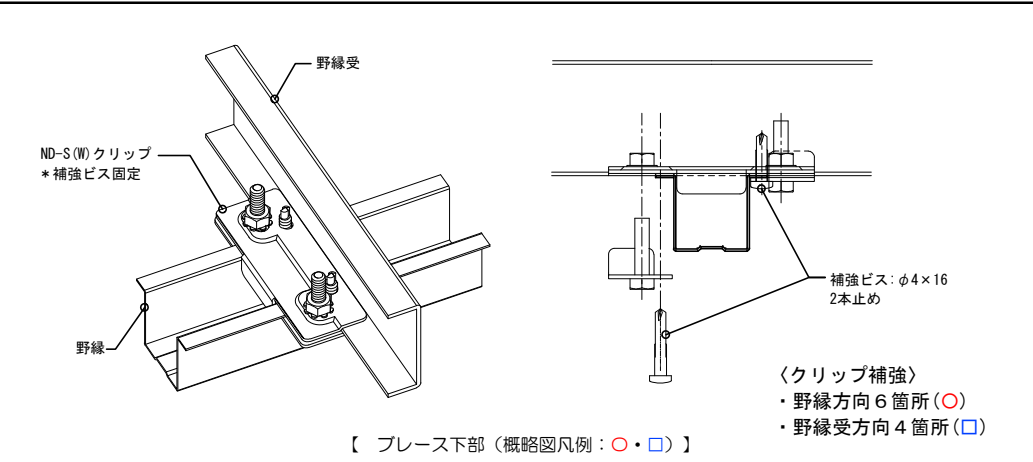
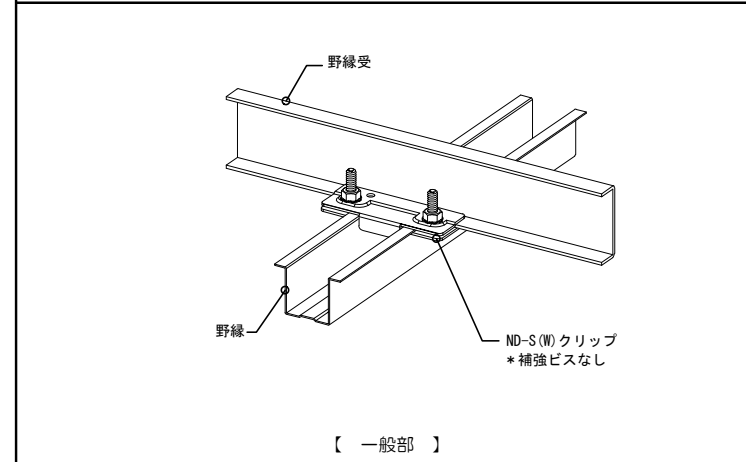

・アシストバー 納まり

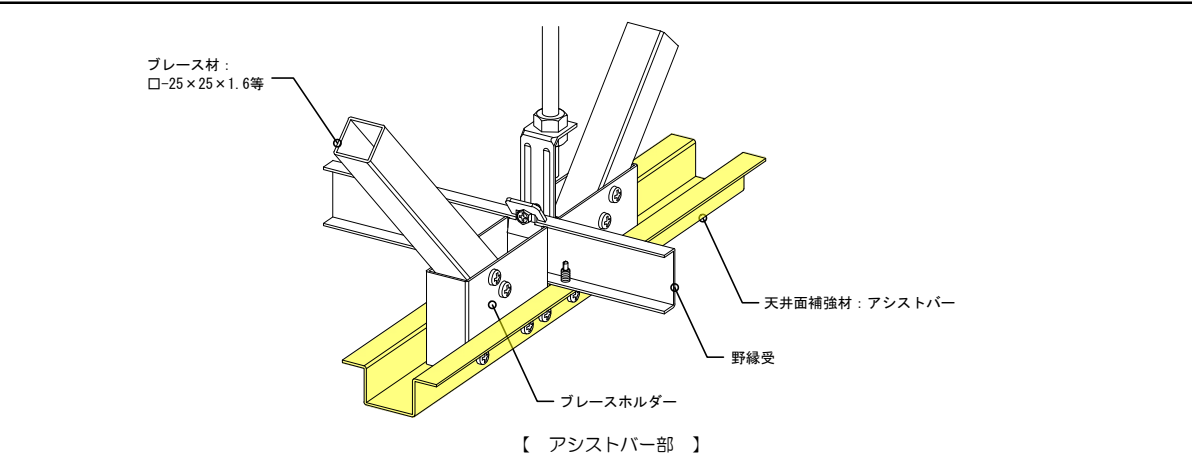

・クリアランス納まり

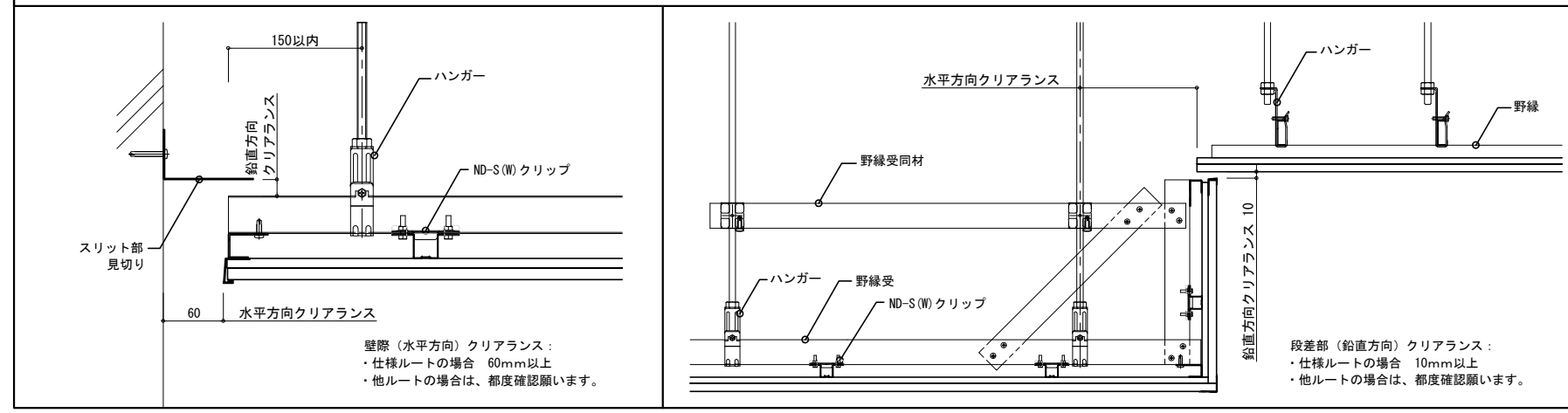

・部材表

ハンガー	野縁受	野縁受ジョイント	プレス材	プレスホルダー
N-38ハンガー t=2.0	N-38 t=1.2	N-38ジョイナー t=1.2	□-25×25×1.6 □-32×32×1.6	C-90×29×60×1.6 (□25×25用) C-90×36×60×1.6 (□32×32用)
ND-Sバー t=0.7	ND-Sクリップ t=1.2	プレス上部金物	天井面補強材	
ND-Wバー t=0.7	ND-Wクリップ t=1.2	NWD-C17HG t=3.2	アシストバー t=1.2	