

# P-125 TOWER-WALL



■軽鉄で10Mの間仕切壁。今まで不可能としていた事が実現しました。

## ■ P-125 TOWER-WALLの特長

1. 今まで補強材を使用しないと施工出来なかった10Mの軽鉄間仕切壁を、単体で可能としました。
2. 従来の工法と同様に、高壁を施工出来ますので、工数を大幅に削減でき、映画館、劇場、スーパー、工場等、2階層吹抜けの場所で威力を発揮します。
3. 胴縁材の強度アップにより、より強固な壁になっています。
4. 壁厚を125mm取る事が出来るので、配管設備も容易にでき、2重壁とする必要がありません。
5. JIS規格の100巾スタッドに比べ、断面性能が30%以上UPし、たわみも大幅に減少します。
6. 壁自体の補強材（H鋼、角パイプ等）が不要な為、壁単体の軽量化と工期の短縮が計れ、大幅なコストダウンとなります。

## 制限壁高さ目安一覧表 (自重座屈+側圧125kg/m、1G対応時)

スタッドピッチ		@455mm	@303mm	@227.5mm
壁自重に対する制限壁高さ	GB-F t21+21 片面張り 398N/m <sup>2</sup> (40.6kg/m <sup>2</sup> ) <Sウォール等>	7.5m	9.0m	10.0m
	GB-F t12.5+12.5 両面張り 464N/m <sup>2</sup> (47.4kg/m <sup>2</sup> ) <S12等>	7.3m	8.8m	10.0m
	GB-F t15+15 両面張り 538N/m <sup>2</sup> (54.9kg/m <sup>2</sup> ) <B15等>	6.8m	8.0m	9.3m
	GB-F t21+21 両面張り 723N/m <sup>2</sup> (73.8kg/m <sup>2</sup> ) <A21等>	5.8m	7.0m	8.0m

※現場の設定条件により強度検討が必要です。  
 ※当社の制限高さは曲げ許容強度の90%程度としています。  
 ※商品例は、吉野石膏(株)のものを記載しています。

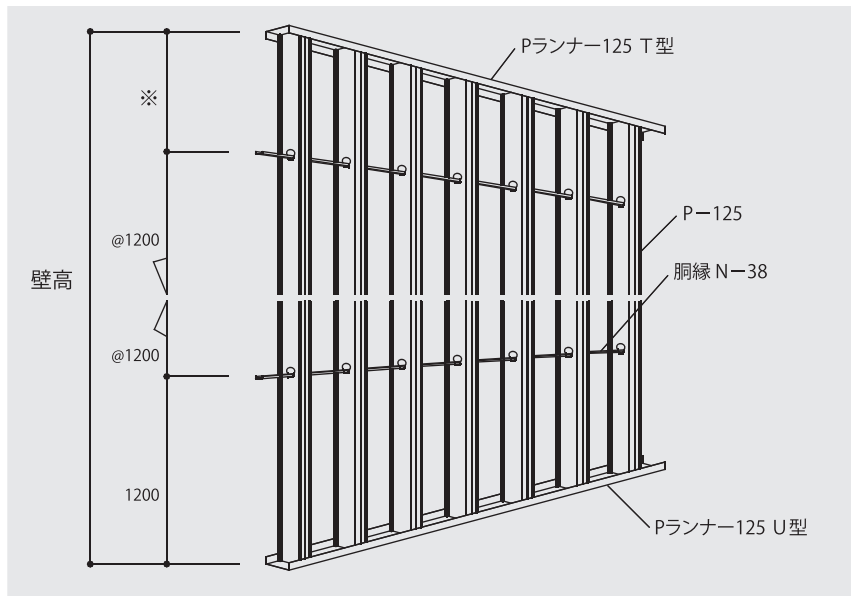

## ■ 面外圧強度試験

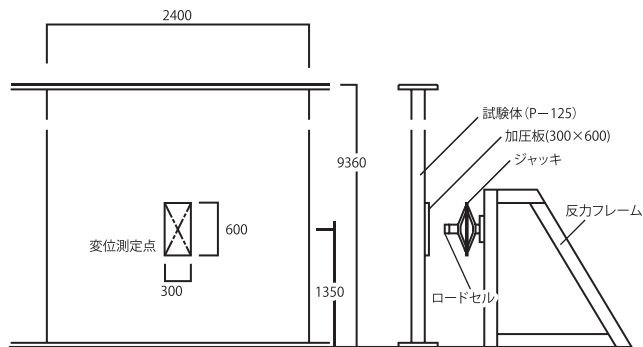

(財)ベターリビングの<内装システム性能実験方法、分布圧強さ試験>に準じ、上図の様に水平荷重1800Nを加える。

## ○測定結果 (両面石膏ボード12.5mm+9.5mm張)

荷重 N	測定位置	下端よりH=1.35mのたわみ (mm)
0		0
250		0.61
500		1.45
1000		3.20
1500		5.07
1800		6.25
2400		8.57
3000		10.97

## ■ 施工要領

1. 上部ランナー<Pランナー125T>、下部ランナー<Pランナー125U>を打込鋸又は、アンカー等で取付ける。ランナーは、検討された所定の取付ピッチに合わせて固定する。
2. スタッドの胴縁穴を引起し、PMクリップ125を下部より@600で取付け、所定の割付にてP-125を建て込む。
3. 下端部より@1200で胴縁N-38を取付ける。
4. PMクリップ125を胴縁N-38にかち込ませる。
5. 石膏ボードは周辺部、中間部共、ビスピッチ@200にて留め付ける。

## ■ パーツリスト

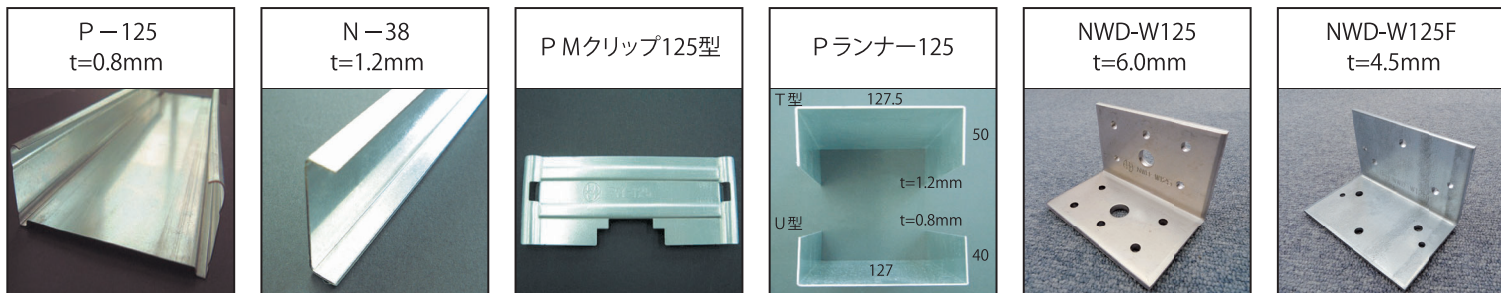

## ■ 規格について

- 最大壁高さは10M以下となります。
- P-125TWは上下ランナーともに躯体に固定して下さい。
- 状況に応じ、補強材が必要な場合があります。また、開口補強は□-125を使用し、スラブに固定して下さい。
- ボードビスピッチは周辺部、中間部共@200にて留め付けて下さい。

## ■ 株式会社オクジュ

ホームページアドレス <http://www.okuju.co.jp>

- 本社 〒530-0047 大阪市北区西天満5丁目3番7号  
TEL (06) 6312-4131 (代) FAX (06) 6312-7998
- 名古屋営業所 〒450-0002 名古屋市中村区名駅5丁目18番6号  
TEL (052) 583-5011 (代) FAX (052) 583-5012
- 東京本社 〒101-0054 千代田区神田錦町1丁目19番1号  
TEL (03) 3293-0910 (代) FAX (03) 3293-0920
- 南九州営業所 〒880-0805 宮崎市橘通東1丁目10番20号  
TEL (0985) 22-7311 (代) FAX (0985) 27-9234
- 九州支店 〒812-0018 福岡市博多区住吉2丁目16番27号  
TEL (092) 291-0459 (代) FAX (092) 271-5606
- 上海事務所 〒200-041 上海市静安区武定路327号2801室 (領事大廈)  
TEL (8621) 5293-0487 FAX (8621) 5293-0489

## ■ 本カタログの記載内容について

- 製品の仕様の変更により、予告なしに本カタログの内容を変更する場合があります。
- 仕上り材、壁高さ等によりスタッドピッチ等の仕様が異なりますので、弊社担当者に事前にご相談下さい。
- 数量、寸法等の条件により、納期のかかるおそれがありますのでお早めにお問い合わせ下さい。